

ケープ



- 用意する毛糸 (商品番号-色番号/商品名/数量) Z191F-03/Pale Cotton (ペール コットン)/125 g
- 使用針・用具 カギ針5/0号、Z849-20…直径20mmの木ボタン2個
- 出来上り寸法 首周り 68 cm 裾周り141 cm 丈26 cm
- ゲージ (10 cm 平方) 1模様 (13目) …約4.8 cm × 11段

●編み方ポイント

身頃…共鎖の作り目を作り、模様編みで編みます。
 まとめ…前身頃中心に縁編みを編みます。
 右身頃はボタンホールを作りながら編みます。

★ゲージは編み手により異なります。ゲージが合わない場合は針の号数を変えて編んでください。又はゲージを取り直して編んでください。

●ケープ

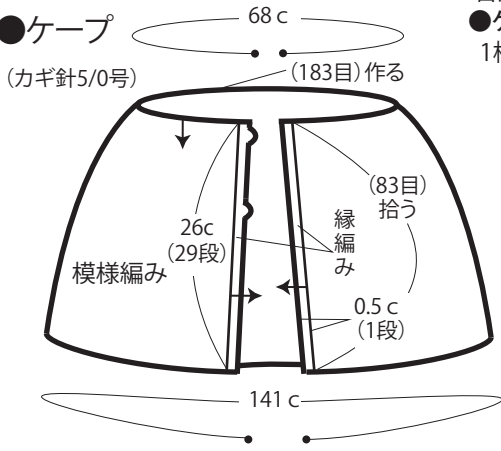

●縁編み (カギ針5/0号)

