

# ミニブランケット



- 用意する毛糸  
425-01/Pochette(ポシェット)／10g  
425-07/Pochette(ポシェット)／500g  
425-13/Pochette(ポシェット)／170g
- 使用針・用具  
カギ針7/0号、ウッドボタン20mm…2個
- 出来上り寸法  
【ミニブランケット】縦57cm 横78cm  
【カバー】編み図参照
- ゲージ(10cm平方)  
模様編み 20.5目×10.5段

## ●編み方ポイント

【ミニブランケット】  
本体…鎖の作り目を作り、模様編みで編みます。  
まとめ…4辺から目を拾い、縁編みを編みます。  
【カバー】  
顔…鎖の作り目を作り、増減目しながら輪の往復編みで編みます。蓋拾い位置から目を拾い、蓋を細編みで編みます。  
耳…わの作り目を作り、輪の往復編みで編みます。  
黒目、白目…わの作り目を作り、編み図を参照して編みます。  
まとめ…白目に黒目を縫いつけます。各部分をバランスよくつけます。鼻、口、ひげを刺繍します。ボタンつけ位置にボタンをつけます。  
※すべて2本どりで編みます。

★ゲージは編み手により異なります。ゲージが合わない場合は針の号数を変えて編んでください。又はゲージを取り直して編んでください。

## 【ミニブランケット】

### ●本体 col.07

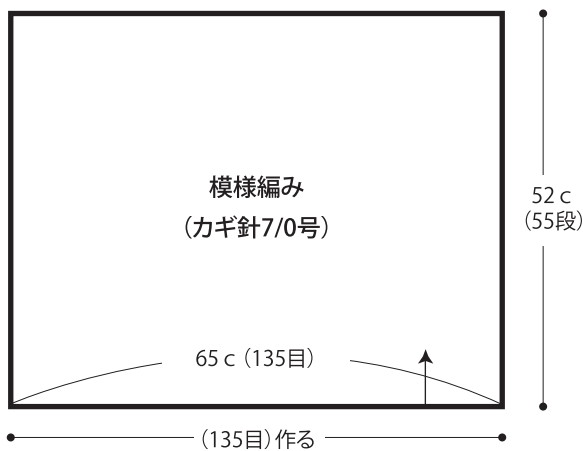

### ●模様編み

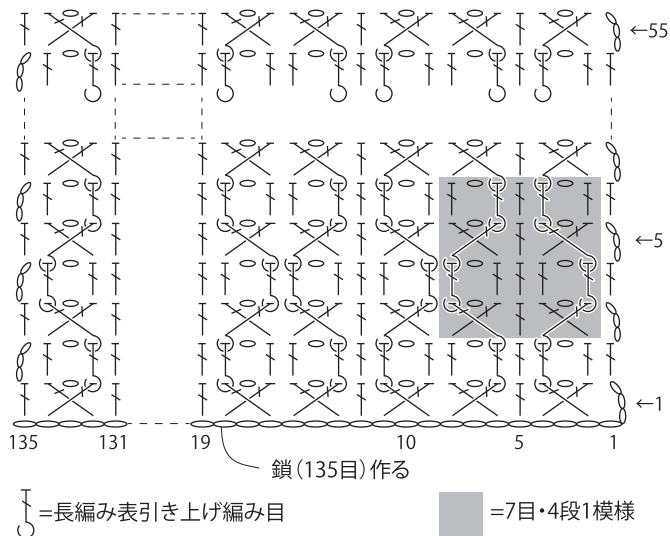

### ●縁編み (カギ針7/0号) col.07

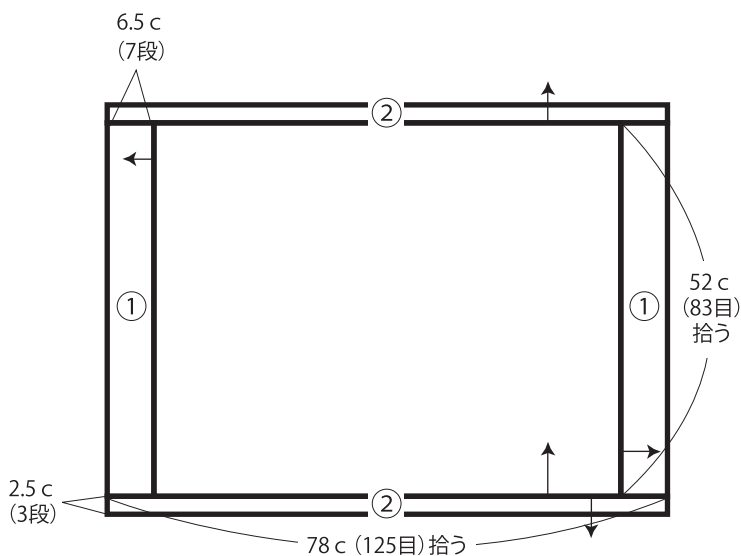

①→②の順に縁編みを編みます。

### ●縁編み

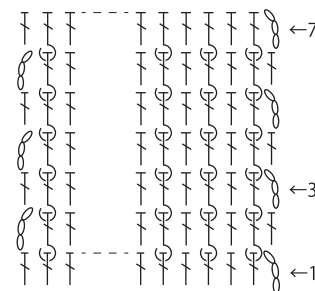

①は7段、②は3段編みます。

# 【カバー】

●顔 (カギ針7/0号) col.13

2回繰り返す

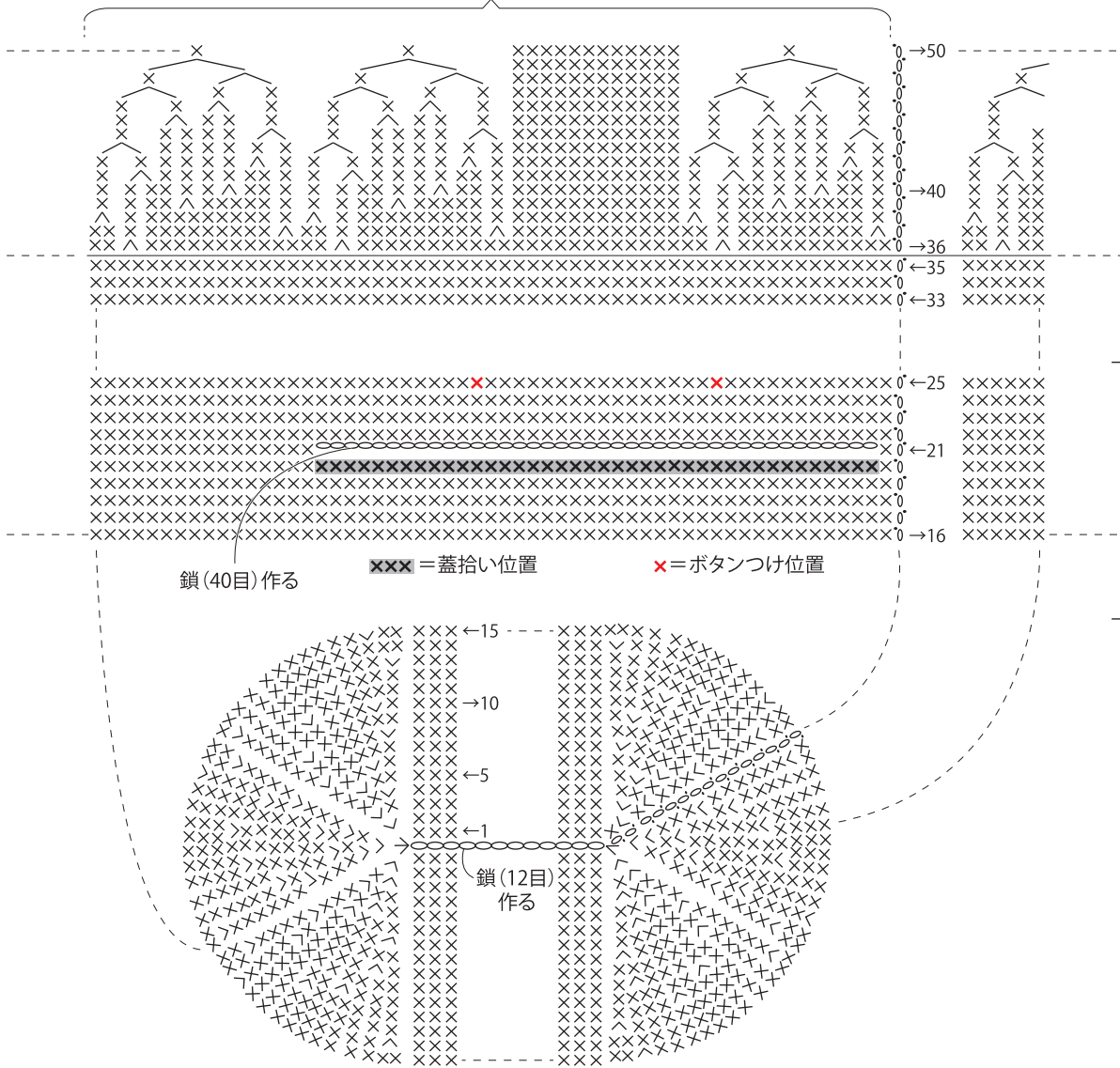

段数	目数
50	30 (増減なし)
49	30
48	36
47	42
46	48
45	54
44	60
43	66
42	72
41	78
40	84
39	90
38	96
37	102
36	108

毎段 (-6目)

段数	目数
35	114 (増減なし)
16	

段数	目数
15	114
14	108
13	102
12	96
11	90
10	84
9	78
8	72
7	66
6	60
5	54
4	48
3	42
2	36
1	30

毎段 (+6目)

鎖(12目)作る

●蓋 (カギ針7/0号) col.13

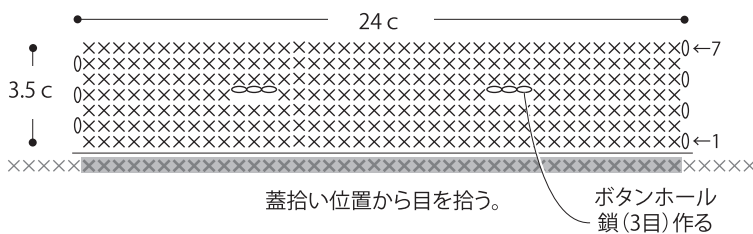

●耳 2枚 col.13  
(カギ針7/0号)

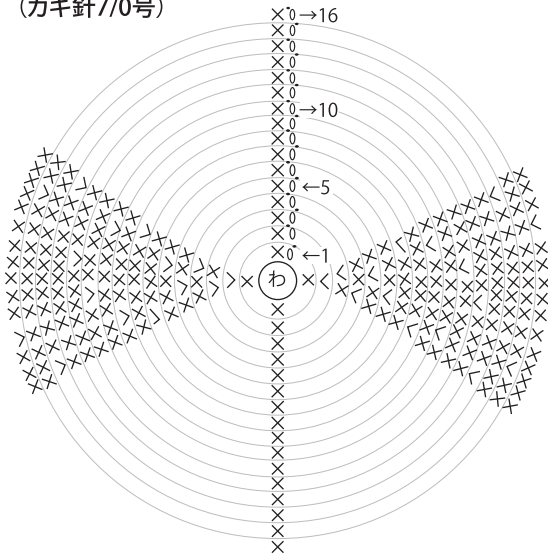

段数	目数
16	34
15	32
14	30
13	28
12	26
11	24
10	22
9	20
8	18
7	16
6	14
5	12
4	10
3	8
2	6
1	4

每段 (+2目)  
(わの中に編み入れる)

●黒目 2枚 col.13  
(カギ針7/0号)



●白目 2枚 col.01  
(カギ針7/0号)

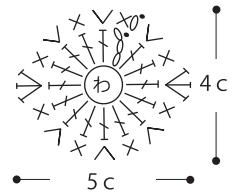

●まとめ

